

Manfrotto 269BU 4-Sections Super Stand

Dieses Stativ ist gebaut für die Aufnahme von Scheinwerfer im Film- und Konzertbereich. Es erlaubt eine maximale Belastung von 35 Kg bei einer maximalen Höhe von 4,55m.

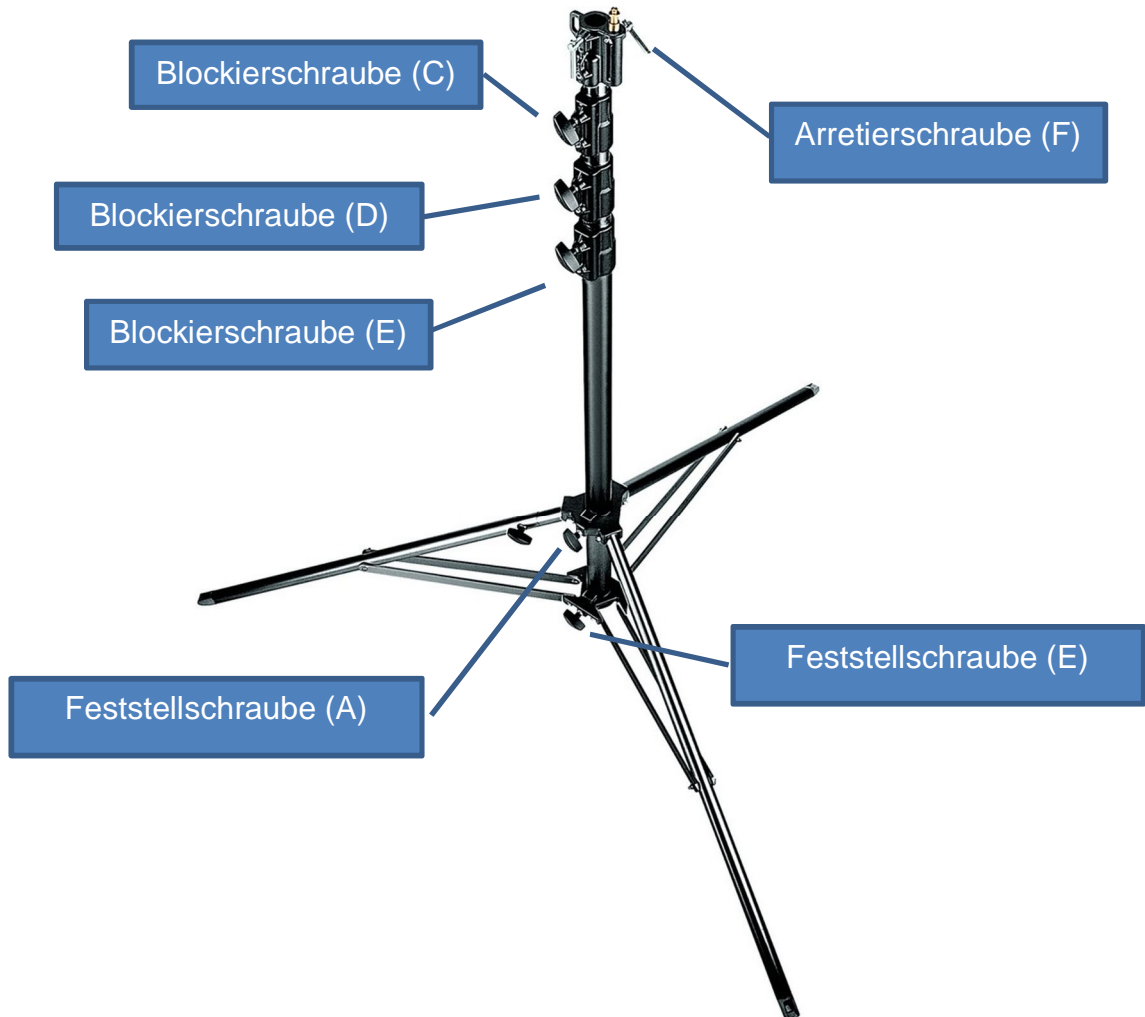

Technische Daten:

- dreibeinig
- Material: Aluminium
- 4 Sektionen
- mit Aufnahme für 28 mm Flansch (für TV-Zapfen)
- minimale Arbeitshöhe 1,44 m
- maximale Arbeitshöhe: 4,55 m
- max. Belastbarkeit: 35 kg
- Gewicht: 8 kg
- Farbe: Schwarz

GEBRAUCHSANLEITUNG ANWENDUNGSBEREICH

Das Stativ Manfrotto 269BU wurde für den Einsatz von Scheinwerfern und Aufhellern für Film-, Foto- und Konzertbeleuchtung gebaut.

WICHTIG –SICHERHEITSÜBERPRÜFUNG

- ✓ Überschreiten Sie nicht die maximale Belastbarkeit des Statives, maximales Ladegewicht: 35 kg.
- ✓ Bevor Sie das Stativ aufstellen, versichern Sie sich, dass der Untergrund möglichst horizontal ist.
- ✓ Stellen Sie das Stativ nie auf weichen oder losen Untergründen auf.
- ✓ Sollten Sie einen Leuchtausleger (Lampenbar) verwenden, so achten Sie darauf, dass das Gewicht so gut als möglich ausbalanciert ist.
- ✓ Bei Benützung im Freien sichern den Stativ mit den Sicherungsseilen.
- ✓ Benutzen Sie immer die am Stativ zur Verfügung stehenden Blockier- und Sicherungseinrichtungen.
- ✓ Lassen Sie das Stativ in der Öffentlichkeit nicht unbeaufsichtigt stehen, um Unfälle und Verletzung mit Zuschauern zu vermeiden.
- ✓ Es wird empfohlen, Geräte vor dem Transport vom Stativ zu nehmen.

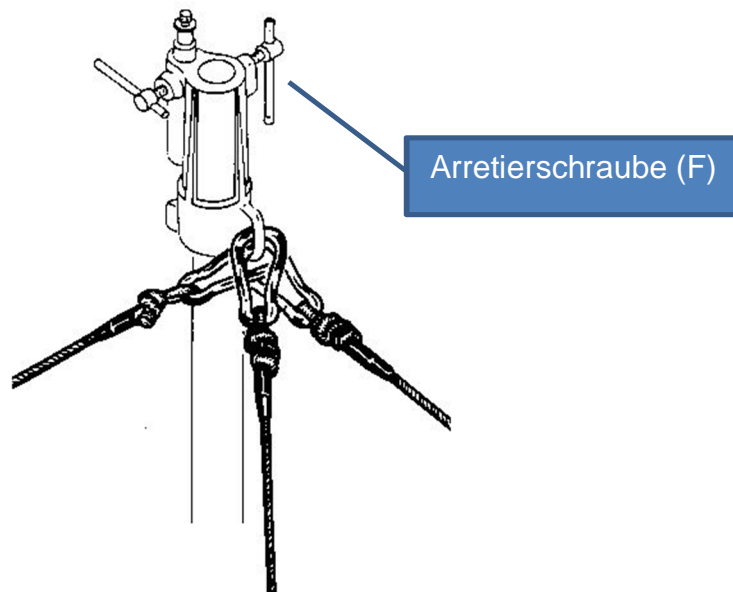

Sichern des Statives mit Sicherungsseilen

AUFSTELLEN

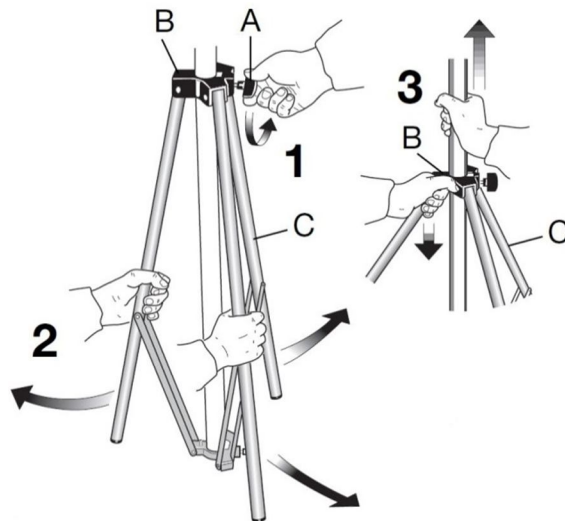

Öffnen Sie die Feststellschraube "A", drücken Sie die Fußhalterung "B" nach unten und ziehen Sie die Stativbeine "C" nach aussen.

Um eine maximale Stabilität zu erhalten, positionieren Sie die Beinverstrebung "D" parallel zum Untergrund und arretieren Sie die Feststellschraube "A" wieder.

Anmerkung: Es ist auch möglich durch lösen der unteren Feststellschraube "E", die Stativsäule nach unten gleiten zu lassen. Die Stativsäule darf niemals den Boden berühren, da dies die Stabilität des Statives beeinträchtigen würde.

Es ist wichtig, dass das Stativ senkrecht ausgerichtet wird, **BEVOR** es beladen wird.

VERWENDUNG DES VERSTELLBAREN FUSSES

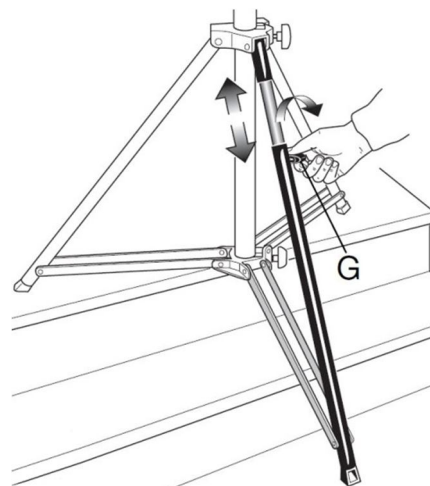

Bei Arbeiten auf unebenen Boden, kann das Stativ mit Hilfe des verstellbaren Stativbeines ausnivelliert werden:

- Lösen Sie die Schraube "G" im Gegenuhrzeigersinn
- Ziehen Sie den unteren Teil des Stativbeines heraus, bis das Stativ senkrecht steht

- Arretieren Sie die Schraube "G" im Uhrzeigersinn

BELADEN DES STATIVS

Um einen Scheinwerfer zu befestigen, setzen Sie ihn in den 1-1/8" Sockel am Stativende und blockieren die Arretierschraube "F". Setzen Sie keine grossen Gegenstände wie z.B. Grossreflektoren auf das Stativ, da diese eine grosse Angriffsfläche für den Wind bieten und das Stativ zum Kippen bringen könnten. Aus Gründen der höheren Stabilität ist zu empfehlen, dass Sie den 28 mm (1 1/8") Sockel benutzen, wenn schwere Gegenstände aufgesetzt werden.

HÖHENVERSTELLUNG

Bevor Sie die Höhe des Stativs verstellen, kontrollieren Sie die folgenden Punkte:

- ✓ ist das Stativ richtig aufgestellt und wurde auf die Bodenbeschaffenheit geachtet?
- ✓ sind die Scheinwerfer oder Ausleger richtig ausbalanciert und blockiert (Schraube "F")?

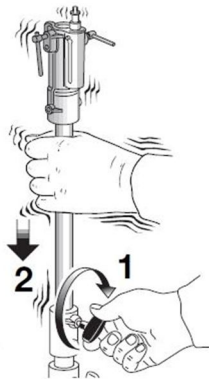

Die Stative haben ausziehbare Teleskop-Mittelsäulen. Es werden Blockierschrauben verwendet, um die Mittelsäule in der gewünschten Höhe zu fixieren.

Überprüfen Sie durch nach unten drücken, ob die Mittelsäule wirklich fest fixiert ist, bevor Sie das Stativ beladen. Dies sollten Sie regelmässig kontrollieren.

Zu Ihrer Sicherheit sollten Sie kein beladenes Stativ mit ausgezogener Mittelsäule weiterbewegen.

Falls Probleme auftauchen, so kontrollieren Sie folgende Punkte:

- ✓ sind die Schrauben "C", "D" und "E" gelöst?
- ✓ ist der aufgesetzte Scheinwerfer nicht zu schwer?
- ✓ weist eine der Stativsäulen Beschädigungen (z.B. vom Transport) auf?
- ✓ wird die Höhenverstellung durch Äste, Decken oder Balustraden blockiert oder sind die angebrachten Sicherungsseile nicht gelöst worden?

Wenn die gewünschte Höhe erreicht ist, so blockieren Sie die beiden Schrauben "C", "D" und "E" im Uhrzeigersinn. Vergessen Sie auch nicht, das Stativ mit den Sicherungsseilen wieder zu befestigen.

TIEFERSTELLEN DES STATIVS

Bevor Sie mit dem Verstellen beginnen, versichern Sie sich, dass das Stativ oder die Scheinwerfer nirgendwo einhängen oder blockiert werden können (von Ästen, Balustraden, etc.). Bitte Achten Sie beim Tieferstellen jedes Teleskopauszuges darauf, dass Sie zuerst den entsprechenden Auszug mit einer Hand festhalten, bevor Sie die Blockierschraube lockern. Dies verhindert ein unkontrolliertes Heruntergleiten der Säule und Beschädigungen an der Leuchte. Fahren sie die Stativsäulen sektionsweise ein, lösen Sie dazu die Blockierschrauben "C", "D" und "E" nacheinander im Gegenuhrzeigersinn. Ziehen Sie danach die Schrauben "C", "D" und "E" wieder an.

SANDSÄCKE ZUR STABILISIERUNG

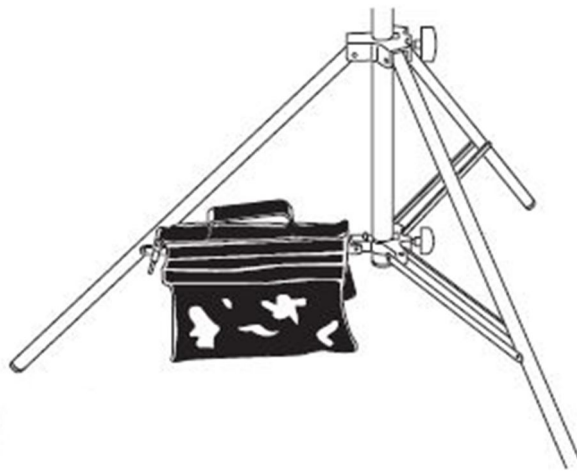

Verwenden Sie Sandsäcke um dem Stativ mehr Stabilität zu geben. Füllen Sie diese mit Sand oder anderen Materialien und positionieren Sie diese an den Füßen oder den Beinverstreben.