

# BEDIENUNGSANLEITUNG BOTEX T-4 DMX-512 T-BAR

ordernr.: 50329

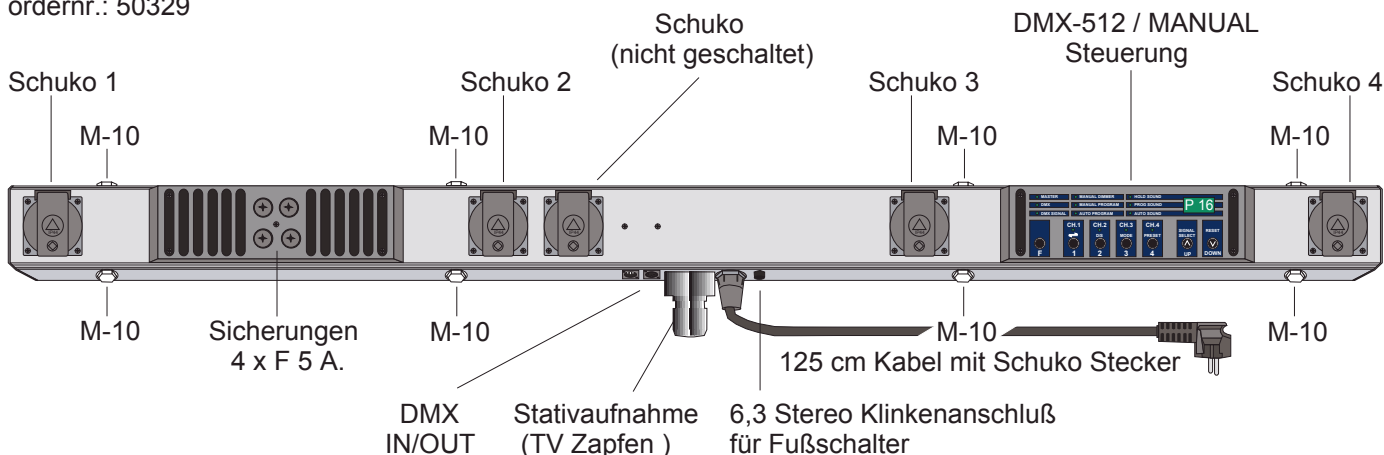

Die BOTEX DMX Four-Bar kann sowohl als 4 Kanal DMX Chaser-Kontroller und auch als DMX-512 Dimmer-Pack mit externer Steuerung eingesetzt werden.

Er hat zwei "Operation-Modes" : **DMX-IN** oder **MASTER-OUT**.

Bei **DMX-IN** können Sie auf allen 4 Steckdosen nach Bedarf einen der 512 DMX Kanäle programmieren.

Bei **MASTER-OUT** haben Sie die Wahl zwischen 6 Programm-Moden: **MANUAL DIMMER** , **MANUAL PROGRAM** , **AUTO PROGRAM** , **HOLD SOUND** , **PROGRAM SOUND** und **AUTO SOUND**.

Bei allen 4 Steckdosen können Pre-Heat von 1% bis 25% eingestellt werden. Die mittlere Steckdose wird nicht geschaltet.

Mittels einem separaten Fußcontroller mit zwei Fußschaltern können Sie flashen und Black-out.

Es ist auch möglich, mehrere Four-Bars miteinander zu verbinden, wobei ein Teil als DMX Dimmerpack und ein Teil als Chase Kontroller eingesetzt werden kann.

Lesen Sie zuerst diese Bedienungsanleitung, bevor Sie den DMX-Four-Bar einsetzen.

## TECHNISCHE DATEN :

Strom-Anschluss	AC 230 Volt 50 Hz
Ausgang	5 Ampere pro Kanal, oder gesamt 16 Ampere
Sicherungen	F 5 Ampere 250V 5 x 20 mm
Abmessungen/Gewicht	1308 x 80 x 74 mm / 4 Kg

Schließen Sie vier Lampen (max 4x800Watt z.b.Parcans) an die zwei ersten und die zwei letzten Steckdosen, und schliesen Sie den Fourbar mittels dem Schuko Stecker an 230 Volt Wechselstrom.

## ANLEITUNG :

### A. MASTER-OUT Mode :

Drücken Sie mit einem Finger die Funktionstaste **F** und halten Sie diese gedrückt.

Mit dem anderen Finger drücken Sie so oft auf die **SIGNAL SELECT** Taste bis die grüne LED neben **MASTER** aufleuchtet.

Im Display lesen Sie jetzt die Buchstaben" **OUT**"

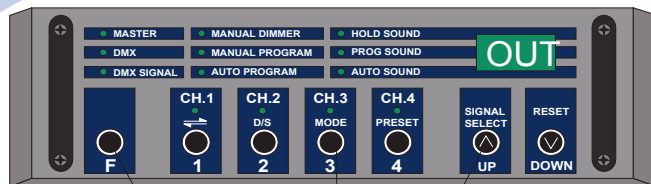

Funktionstaste F

SIGNAL SELECT Taste

MODE Taste

Jetzt können Sie mittels Funktionstaste **F** und **MODE** Taste aus 6 Modes wählen :  
**MANUAL DIMMER** , **MANUAL PROGRAM** ,  
**AUTO PROGRAM** , **HOLD SOUND** , **PROGRAM SOUND**  
 und **AUTO SOUND**.

# BEDIENUNGSANLEITUNG BOTEX T-4 DMX-512 T-BAR

## A-1 SWITCH oder DIM einstellen

Mittels Funktionstaste **F** und die **D/S** Taste können sie wählen ob die FOURBAR als dimm-bar oder als switchbar arbeitet. Lesen Sie im Display die Buchstaben **NOa** dan ist die FOURBAR als Dimmer einsetzbar und Sie können von 0-100% dimmen. Lesen Sie die Buchstaben **CAO**, ist sie als Switchbar geschaltet und 0-50% ist "aus" und 51-100% ist "an".

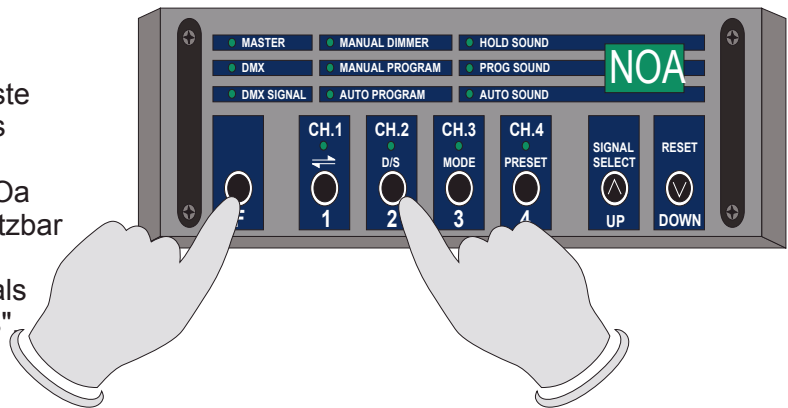

## A-2 MANUAL DIMMER

Drücken Sie mit einem Finger die Funktionstaste **F** und halten Sie diese gedrückt. Mit dem anderen Finger drücken Sie so oft auf die **MODE** Taste bis die grüne LED neben **MANUAL DIMMER** aufleuchtet.

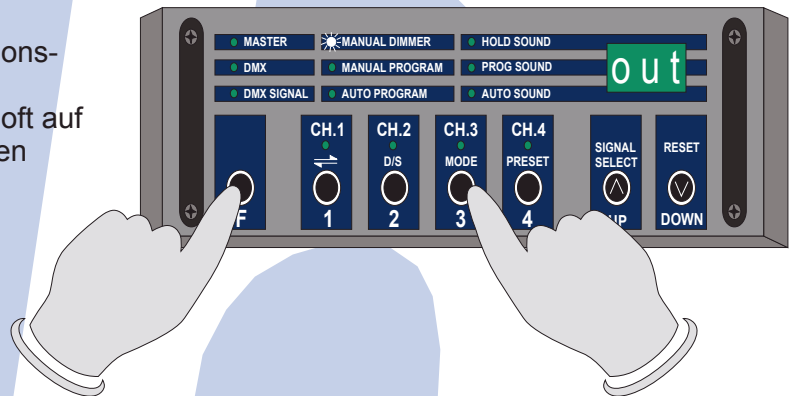

Jetzt können Sie Alle 4 Kanäle einzeln nach Lichtbedarf dimmen oder switchen (**A-1**). Drücken Sie die **CH-1** Taste und das grüne LED fängt an zu blinken. Jetzt können Sie mittels die **UP** und **DOWN** Tasten die gewünschte Lichtstärke einstellen. Drücken Sie jetzt die **CH-2**, **CH-3** oder **CH-4** Taste und stellen Sie mittels die **UP** und **DOWN** Taste auch hier die gewünschte Lichtstärke ein.

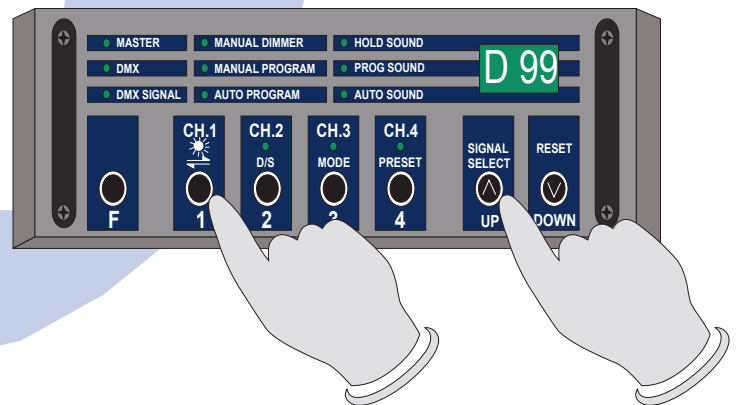

## A-3 MANUAL PROGRAM

Drücken Sie die Funktionstaste **F** (festhalten) und drücken Sie die **MODE** Taste bis die grüne LED neben **MANUAL PROGRAM** aufleuchtet.

Jetzt können Sie mit die **UP** und **DOWN** Taste wählen zwischen 16 Lauflicht-Programme

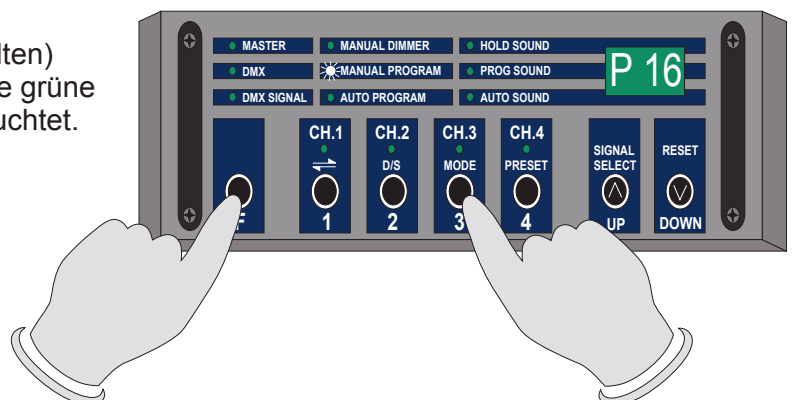

## A-4 Einstellen der verschiedene Parameter

Drücken Sie die Funktionstaste **F** (festhalten) und drücken Sie die **PRESET** Taste Nacheinander erscheint im Display :

- P01 - P16 (Lauflichtprogramm 1 bis 16)
- R01 - A99 (Lauflichtgeschwindigkeit- 1/60 Schritt / Sekunde bis 20 Schritte/Sek.)
- D00 - DFF (Dimm-einstellung 0-100%)
- F00 - F99 (einstellen Fade time)
- E00 - E25 (Pre-heat Einstellung 0-25%)

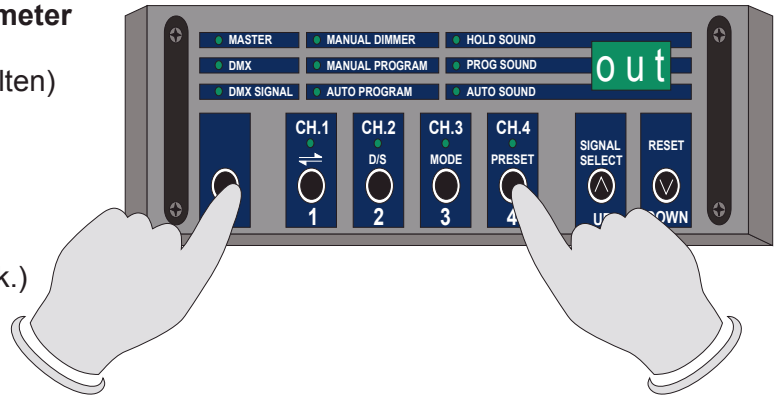

## A-5 Parameter FADE TIME

Mittels Funktionstaste **F** und die **PRESET** Taste wählen Sie den Parameter F00 - F99 Die Ein- und Ausblendezeit stellen Sie mit der UP und DOWN Taste ein. Beachten Sie bitte das bei einem Lauflicht mit hoher Geschwindigkeit die Fadetime auf F00 steht, da sonst die Lampe keine Zeit kriegt aufzuleuchten.

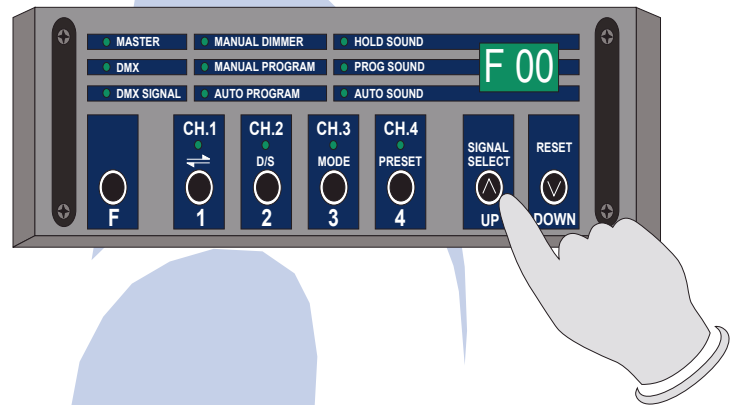

## A-6 Parameter DIMMEN

Mittels Funktionstaste **F** und die **PRESET** Taste wählen Sie den Parameter D00 - DFF (0-100%) Hiermit stellen Sie die max.Lichtleistung von allen 4 Dimmkanälen der gesamten Dimmbar ein. Für Dimmeinstellen pro Kanal siehe Seite 2 **MANUAL DIMMER (A-2)**

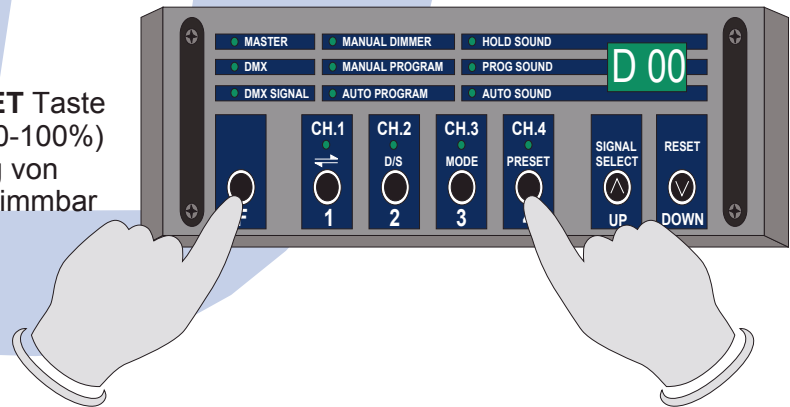

## A-7 Parameter Geschwindigkeit

Mittels Funktionstaste **F** und die **PRESET** Taste wählen Sie den Parameter R01-A99 (RATE) Mit der UP und DOWN Taste stellen Sie die Lauflichtgeschwindigkeit zwischen 1/60 bis 20 Schritte pro Sekunde ein .

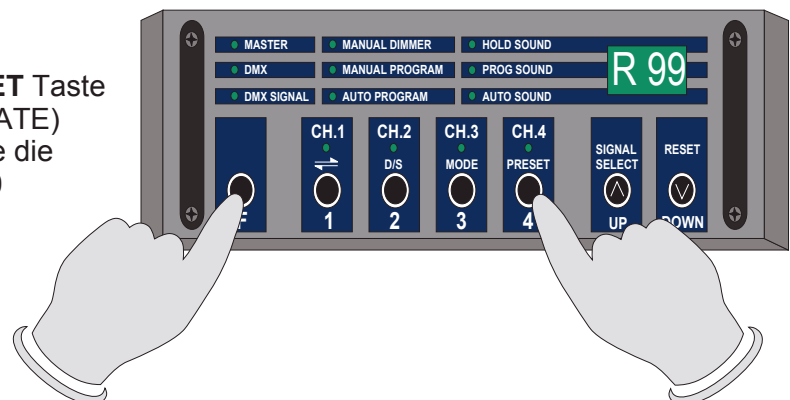

## A-8 PARAMETER PRE HEAT

Mittels Funktionstaste **F** und der **PRESET** Taste wählen Sie den Parameter E00 - E25 (pre-heat)  
In dieser Funktion können Sie mittels der UP und DOWN Taste bei allen 4 Kanälen die Vor-  
glühung der Lampen von 0-25% einstellen.

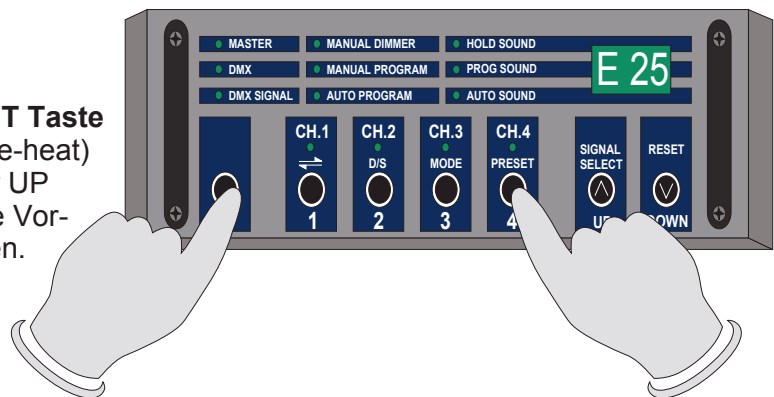

## A-9 PARAMETER LAUFLICHTPROGRAMME

Mittels Funktionstaste **F** und der **PRESET** Taste wählen Sie den Parameter P01-P16  
In dieser Funktion wählen Sie mittels der UP und DOWN Taste 16 verschiedene Lauflicht-  
Programme

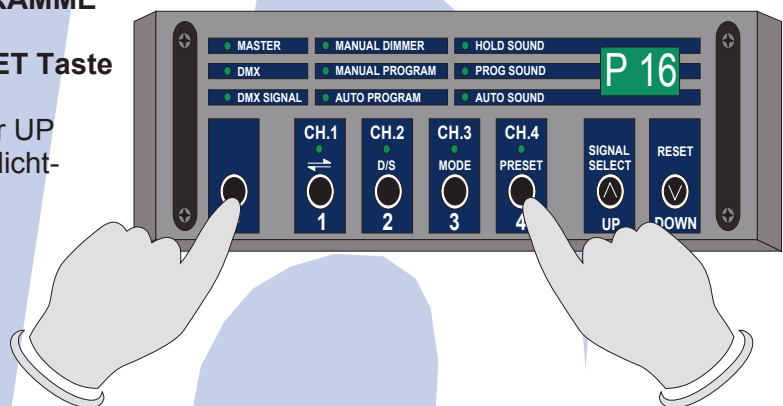

## B. DMX Mode

Drücken Sie mit einem Finger die Funktionstaste **F** und halten Sie diese gedrückt.  
Mit dem anderen Finger drücken Sie so oft auf die **SIGNAL SELECT** Taste bis die grüne LED  
neben DMX aufleuchtet. Im Display lesen Sie jetzt die Buchstaben **IN**.

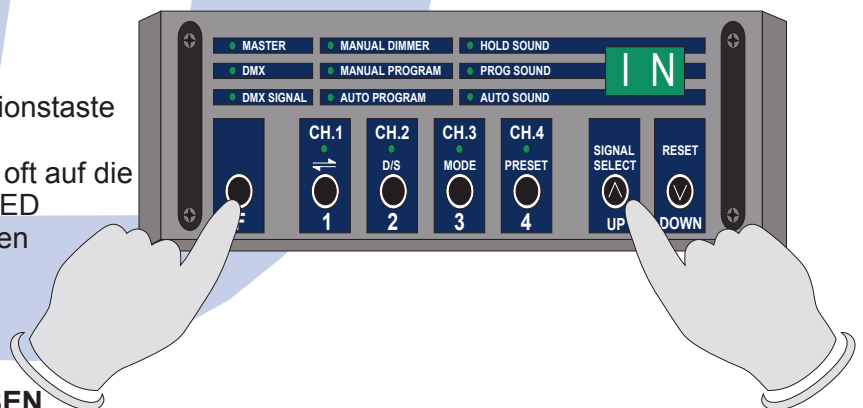

## B-1 EINSTELLEN DER DMX ADRESSEN

Jetzt können Sie auf allen 4 Kanälen die gewünschte DMX Adresse einstellen.

Drücken Sie die CH-1 Taste. Die LED blinkt an/aus.  
Mittels der UP und DOWN Taste stellen Sie jetzt den gewünschten DMX Kanal ein (1 - 512).  
Jetzt drücken Sie nochmals auf die CH-1 Taste und die grüne LED blinkt nicht mehr.  
Der DMX Kanal ist jetzt gespeichert.

